

**Modulaire bereidingsapparatuur  
700XP Multicooker 22 L, gas 14 kW,  
2/1GN**

ARTIKEL \_\_\_\_\_

MODEL \_\_\_\_\_

NAAM \_\_\_\_\_

SIS \_\_\_\_\_

AIA \_\_\_\_\_



**371106 (E7MFGHDI00)**

MULTICOOKER, gas 14 kW,  
2/1GN, 22 liter, roestvrijstalen  
compound bodem

- \* De open onderbouwkast met een vlakke bodemplaat en een geleiderset voor het plaatsen van een gastronom opvangbak
- \* 4 roestvrijstalen stelpoten, instelbaar 150 - 200 mm
- \* IPX4 waterdicht

## Omschrijving

### Product Nr. \_\_\_\_\_

- \* Gas verwarmde 2/1GN multicooker met braadpan van 22 liter, 630x510x100 mm, vloermodel met open bergkast
- \* De multicooker heeft een veelzijdige inzetbaarheid: als bakplaat, braadpan, kookpan of bain-marie
- \* Zelfdragende roestvrijstalen constructie, extra versterkt
- \* De achterwand en de zijwanden zijn omgezet uit één plaat roestvrijstaal
- \* 1,5 mm dik roestvrijstalen bovenblad met vlakke bovenranden voor een strakke verbinding met andere 700XP units
- \* Ventilatie opening met afneembaar roestvrijstalen rooster
- \* De metalen bedieningsknoppen zijn verdiept op het front geplaatst
- \* Braadpan met 15 mm dikke compound bodem, opgebouwd uit een onderplaat van 12 mm dik uitgegloueid speciaal staal voor een goede warmte spreiding en een toplaag van 3 mm roestvrijstaal AISI316
- \* De braadpan is naadloos ingelast in het bovenblad en rondom uitgevoerd met afgeronde hoeken voor eenvoudige reiniging
- \* Ruime afvoeropening van Ø60 mm, met vlakke stopper en een verlengde afvoerpijp, voor eenvoudig aftappen
- \* Traploze thermostatische temperatuur regeling, 100 - 250°C
- \* Vier staafbranders met waakvlam, piëzo ontsteking en thermokoppel vlambeveiliging
- \* Inclusief schraper met verwisselbaar speciaal blad, geschikt voor de afgeronde hoeken van de braadpan

### Goedkeuring \_\_\_\_\_

## Uitvoering

- Universeel bereidingsapparaat dat kan worden gebruikt voor bakken en braden, koken of als bain marie, maar ook voor roerbakken, sauteren, pocheren, stoven, smoren en het bereiden van witte sauzen.
- De compound pan bodem (12 mm uitgegloeid staal met een 3 mm toplaag van roestvrijstaal AISI316) geeft een optimaal resultaat.
- De roestvrijstalen bak is uitgevoerd met afgeronde hoeken voor meer reinigingsgemak.
- De bodemtemperatuur is nauwkeurig in te stellen door een thermostaat op het bedieningspaneel.
- De temperatuur kan worden ingesteld van 100 °C tot 250 °C.
- Gelijkmatische temperatuurverdeling over de gehele bodem.
- Korte opwarmtijd van de lege pan.
- Branders voorzien van een dubbele vlamrij voor een betere warmteverdeling.
- Geplaatst op vier roestvrijstalen stelpoten. Roestvrijstalen front- achter en zijplinten zijn optioneel leverbaar.

## Constructie

- Alle uitwendige beplating is uitgevoerd in roestvrijstaal met Scotch Brite afwerking.
- Naadloos geperst bovenblad van 1,5 mm dik roestvrijstaal 1.4301 (AISI304).
- Haakse zijkanten zorgen voor een vlakke koppeling met andere units en voorkomen kieren en mogelijke vuilophoping tussen de apparaten.
- De onderbouwkast is uitgevoerd met geleiders voor een gastronom container.

Front aanzicht

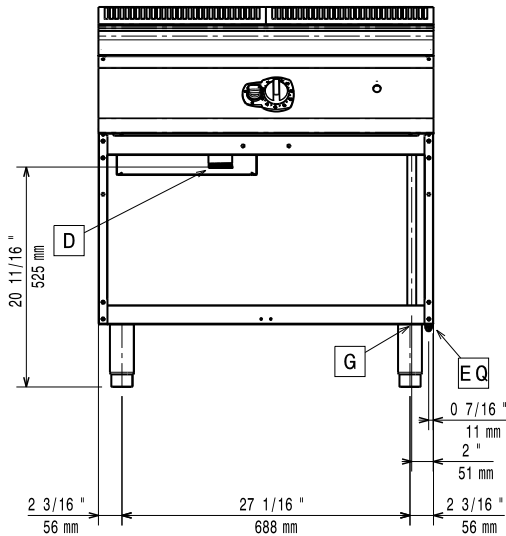

Zij aanzicht

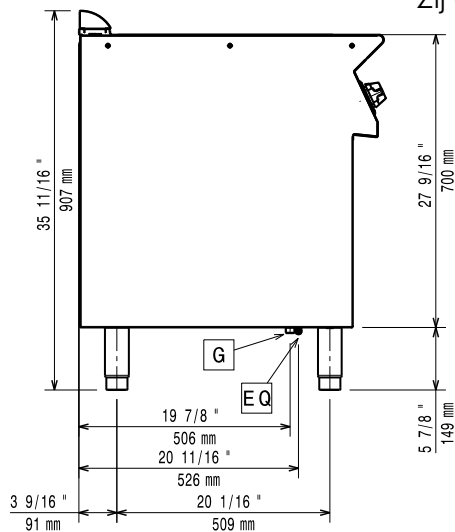

EQ = Equipotentiaal schroef  
 G = Gas aansluiting

Boven aanzicht

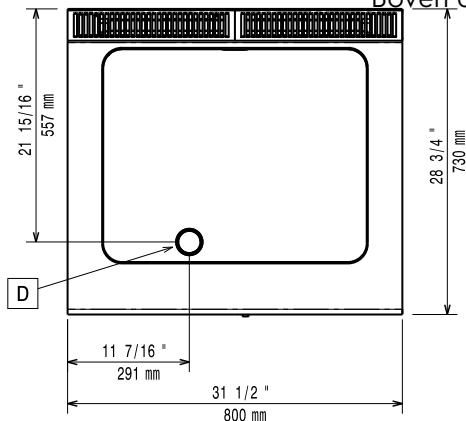

### Gas

#### Gas vermogen

371106 (E7MFGHD100) 14 kW

#### Standaard gas toelevering

Aardgas G20 (20 mbar)

#### Gas aansluiting

1/2"

### Opstelling

Indien de multicooker wordt geplaatst tegen of naast een temperatuur gevoelig apparaat, moet daartussen een veiligheidsopening van circa 150 mm komen of er moet warmte isolatie geplaatst worden.

### Algemene gegevens

Panafmetingen, LxBxD 630x510x100 mm

Pan capaciteit, maximaal 22 lt

Temperatuur, minimaal 100 °C

Temperatuur, maximaal 250 °C

Externe afmetingen, lengte 800 mm

Externe afmetingen, breedte 730 mm

Externe afmetingen, hoogte 850 mm

Gewicht, netto 80 kg

Waterdichtheid index IPX4

### Duurzaamheid

Gas verbruik (G20), min, max 0 - 1.48 m<sup>3</sup>/h

**Meegeleverde accessoires**

- 1 stuks SCHRAPER voor gladde bakplaten, verwisselbaar blad PNC 164255
- 1 stuks 5 SCHRAPERBLADEN met afgeronde hoeken, voor schraper 164255, speciaal voor gebruik in de multicooker PNC 921694

**Optionele accessoires**

- AFDICHTINGSKIT en tape voor het afdichten van de koppelnaad tussen 2 units PNC 206086
- ROOKGASKANAAL Ø150 mm, met trekonderbreker, lengte 920 mm, roestvrijstaal PNC 206132
- ADAPTERRING Ø150 mm, voor rookgas afvoer-condensor 206246 PNC 206133
- FRONTPLINT, roestvrijstaal, 800 mm, voor 100 mm hoge bouwkundige sokkel PNC 206148
- FRONTPLINT, roestvrijstaal, 800 mm PNC 206176
- 4 STELPOTEN, 100 mm hoog, voor plaatsing op een 100 mm hoge bouwkundige sokkel PNC 206210
- GELEIDERSET 4x 1/1GN, voor 700XP onderbouw kast. Bij kasten van 800 mm of 1200 mm is de centrale steun 206245 noodzakelijk voor 1/1GN PNC 206244
- CENTRALE STEUN voor 800 mm en 1200 mm onderbouw kast, benodigd bij montage van draaideuren, geleiderset of ladenset PNC 206245
- ROOKGAS AFVOER-CONDENSOR, voor afvoerpijp Ø150 mm, bij 800 mm unit PNC 206246
- 2 ZIJPLINTEN, links en rechts, roestvrijstaal, 700XP PNC 206249
- 2 ZIJPLINTEN, links en rechts, roestvrijstaal, 700XP op 100 mm hoge bouwkundige sokkel PNC 206265
- VENTILATIEKANAAL VERHOOGING, roestvrijstaal, hoogte 180 mm, voor 45 mm hoog standaard ventilatie rooster, totale hoogte 225 mm, 700XP-900XP unit van 800 mm PNC 206304
- 2 ZIJ HANDRAILS, links en rechts, roestvrijstalen buis Ø30 mm, 700XP PNC 206307
- DRAAIDEUR voor onderbouwkast 700XP-900XP, zowel links- als rechtsdraaiend PNC 206350
- BASISFRAME voor opstelling op 4 poten of 4 wielen van 700XP-900XP vloermodellen met een totale breedte van 800 mm, voor combinatie met wielenset 206135 PNC 206367
- ACHTERPANEEL 800 mm, bij eiland opstelling van 700XP-900XP vloermodel of topmodel op onderkast PNC 206374
- VENTILATIEKANAAL ROOSTER, 400 mm, roestvrijstaal, fijne maas PNC 206400
- SET G25.3 (NL) GAS NOZZELS voor 700XP en 900XP gas braadpannen en multicookers PNC 206464
- 2 ZIJPANELEN, links en rechts, vlak roestvrijstaal, voor zichtzijde van vloermodel 700XP PNC 216000

- FRONT HANDRAIL 800 mm, roestvrijstalen buis Ø30 mm, 700XP-900XP PNC 216047
- FRONT AFZETSCHAP 800x140 mm, roestvrijstaal, 700XP-900XP PNC 216186
- DEKSEL, roestvrijstaal, voor multicooker 2/1GN PNC 921690
- GASDRUK REGELAAR, bij te hoge gasdruk, reduceert de gasdruk naar 12,5 - 30 mbar, inclusief adapter van 1/2" naar 3/4" PNC 927225